



 **HOYT**

COMPOUND BOW OWNER'S MANUAL



CONTENIDOS

1. Datos del propietario	2
2. Terminología del arco de poleas.....	3
3. Información importante	4/5
4. Agenda de mantenimiento del arco de poleas	
Cuerdas y cables	6
Lubricación del arco de poleas.....	7
Uso de una prensa para arcos de poleas	8
5. Ajuste básico de un arco de poleas	
Elección del reposaflechas.....	9
Instalación de los Nocks Sets	10
Instalación del guardacables	11
Instalación de la corredera guardacables	12
Ajuste del Tiller	13
Grado de tiro central	14
Espacio para el paso de las plumas.....	15
6. Ajuste de un arco de poleas	
Ajuste de la apertura	16
Ajuste de la apertura con poleas de módulo movable.....	16
Ajuste de la apertura con monopoleas de módulo movable.....	17
7. Puesta a punto de su arco de poleas.....	20
8. Garantía del arco.....	22

INTRODUCCIÓN

¡Bienvenido a la familia HOYT!

Como miembro de un equipo de élite, deberá congratularse por haber comprado el arco de mejor calidad del mercado mundial. Hoyt USA ha venido aplicando, junto con su experiencia de más 70 años en la fabricación de arcos, los mejores materiales que existen. Con un mantenimiento mínimo, su arco le proporcionará años de satisfacción y un servicio de confianza.

HOYT USA
North Neil Armstrong Road
SALT LAKE CITY, Utah 84116-2887
(801) 363-2990 Phone
(801) 537-1470
www.hoytusa.com

DATOS DEL PROPIETARIO

Cubra el cuestionario siguiente para su posterior uso.

Arco Hoyt USA

Modelo _____

Comprado a _____

Fecha de compra _____

Apertura _____ ” Potencia _____ #

Longitud de la cuerda _____ ” Longitud de los cables _____ ”

NOTA IMPORTANTE: Conserve su recibo de compra. El recibo es su comprobante de la fecha de compra, que será requerido en caso de que necesite recurrir al servicio de garantía.

El espacio siguiente se ha reservado para que pague su recibo de compra.

IMPORTANTE
Pague aquí su recibo de compra.

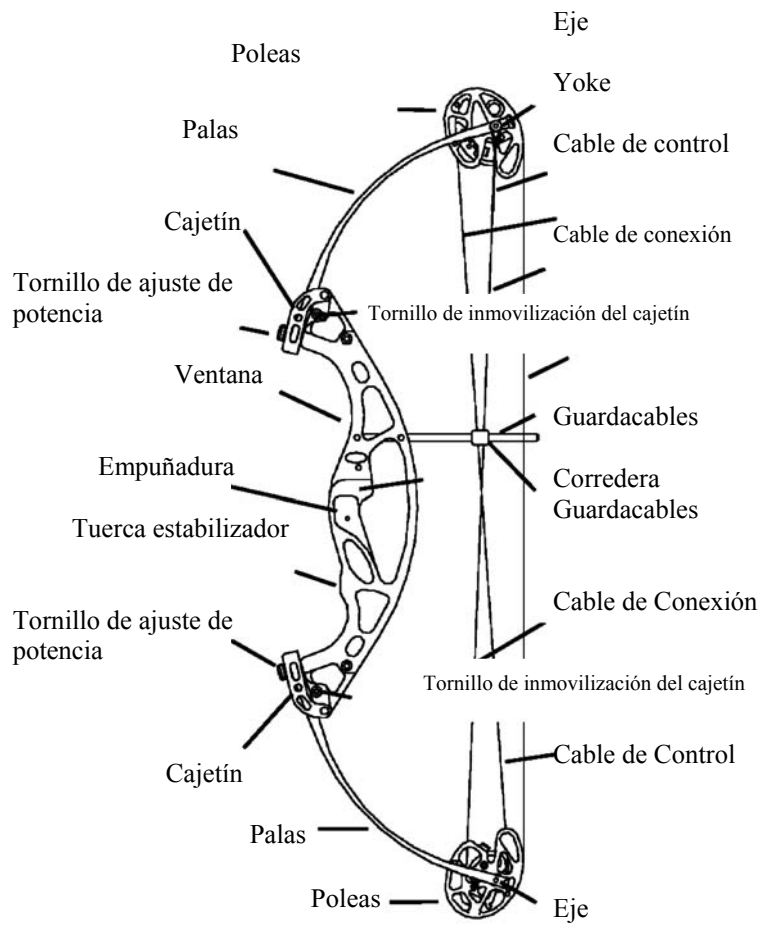

¡ATENCIÓN! USTED ES EL RESPONSABLE DE LA SEGURIDAD

Lea lo siguiente respecto a seguridad. Desatendiendo estas normas puede causar graves daños a otros o a usted mismo.

1.NO DISPARE NUNCA SU ARCO EN VACÍO. Se entiende por disparar en vacío el soltar la cuerda sin flecha. Disparar un arco sin una flecha, que absorba su energía, puede causar graves daños al arco, lastimar al arquero o a quienes estén cerca de él. Baje el arco despacio y cuidadosamente desde cualquier posición de suelta- debe estar preparado para una bajada que posiblemente sea violenta.

2.NO EXPONGA SU ARCO A TEMPERATURAS ELEVADAS NI LO MANTENGA PROLONGADAMENTE EN LUGARES MUY HÚMEDOS. Calor elevado, como el que puede haber dentro de un coche cerrado y al sol, puede dañar seriamente las palas. El almacenamiento prolongado en un local húmedo también será perjudicial para las palas.

3.INSPECCIONE CUIDADADOSAMENTE SU ARCO ANTES DE CADA SESIÓN DE TIRO. Observe el estado de la cuerda, las palas y el cuerpo antes de tirar. Una cuerda en malas condiciones debe ser sustituida. Unas palas dañadas o con un aspecto que lo haga sospechar, deben ser enviadas al vendedor para que compruebe su estado.

4.ASEGÚRESE DE LA EFECTIVIDAD DE SU PARAPETO

Compruebe que su parapeto es lo suficientemente grande y denso para que las flechas desviadas claven en él y no traspasen. Oriéntelo de forma que no exista ningún riesgo.

5.ASEGÚRESE DE QUE TIRA EN UNA DIRECCIÓN SIN RIESGOS.

Compruebe que no hay personas, edificios u otros objetos detrás o próximos a su blanco. Asegúrese de que su blanco no está en condiciones de baja luz.

6.INSPECCIONE TODAS SUS FLECHAS.

Antes de tirar compruebe el buen estado de sus flechas. Elimine las que presenten grietas o abolladuras. Sustituya las plumas y los culatines rotos o en mal estado.

7.SEA SIEMPRE PRUDENTE.

No tire nunca recto hacia arriba. Si usa puntas de caza tenga mucho cuidado con los cables y la cuerda. Un corte en la cuerda o los cables puede dañar seriamente al arco y al propio arquero. No tense el arco por encima de su máxima apertura. Nunca apunte con un arco en apertura a otra persona. Los niños siempre deben estar supervisados por un adulto.

8.LEA Y RESPETE TODAS ESTAS ADVERTENCIAS.

Hoyt USA no puede responsabilizarse de los daños causados por uso inadecuado, falta de seguridad o una combinación inadecuada arco-flecha. Hoyt USA no puede hacerse responsable de lesiones ocasionadas por el uso de un arco HOYT modificado en sus características.

ATENCIÓN
Este arco es un arma mortífera.
Respete siempre las normas de seguridad
Los niños deben estar siempre supervisados por un adulto

MANTENIMIENTO DE UN ARCO DE POLEAS

Su arco es un aparato mecánico y como tal está sujeto a desgaste y necesita inspecciones y ajustes periódicos. Hoyt USA le recomienda llevar su arco a un vendedor autorizado Hoyt por lo menos una vez al año para revisión y puesta a punto. Las partes que deben ser revisadas son los ejes, las arandelas, lubricado de los ejes y casquillos, (los ejes de las poleas Hoyt Cam & 1/2 no necesitan ser lubricados), cuerda, cables, palas y cuerpo.

Las instrucciones que siguen facilitan un mantenimiento y atención adecuados para su nuevo arco Hoyt. Conserve este manual como guía y referencia futura.

CUERDAS Y CABLES

Encere regularmente la cuerda y los cables. Hoyt aconseja que durante el periodo de uso intensivo se haga cada dos semanas.

Emplee una cera de buena calidad, que podrá comprar en su proveedor habitual. Esto conseguirá que las cuerdas de su arco y los cables estén en buenas condiciones. Para asegurar mejores resultados cambie la cuerda D-75 y los cables cuando su desgaste sea evidente o cada dos años bajo condiciones normales de uso.

Insista en usar en su arco cuerdas y cables Hoyt Usa. Cuidado con una menor calidad de las cuerdas y los cables ya que pueden alterar el rendimiento de su arco y causarle daño.

LUBRIFICADO DE LAS POLEAS

Un ligero lubricado de los ejes de las poleas debe de hacerse de forma regular (cada 1500-2000 tiros). Bajo condiciones adversas, cazando con lluvia o condiciones parecidas, la lubricación debe de hacerse cada día. Hoyt USA recomienda el uso de aceites a base de silicona o teflón que seguramente tendrá su vendedor habitual. No es recomendable usar aceites abrasivos como el WD-40, EZ-#7, Fast Break, 3 en 1 etc.

Nota: Las poleas Cam&1/2 llevan unos rodamientos sellados y no deben ser lubricados. Si sus poleas no giran libremente, puede que sea hora de cambiar los rodamientos.

UTILIZACIÓN DE UNA PRENSA PARA ARCOS DE POLEAS

No permita que nadie coloque su arco en una prensa para arcos de poleas a menos que sea un experto. Hoyt USA recomienda que cualquier operación que requiera el empleo de una prensa sea realizada por un vendedor Hoyt autorizado.

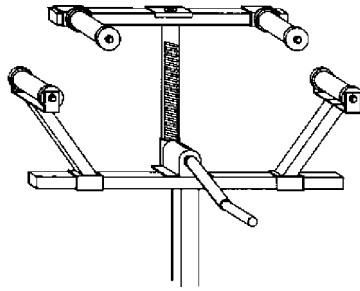
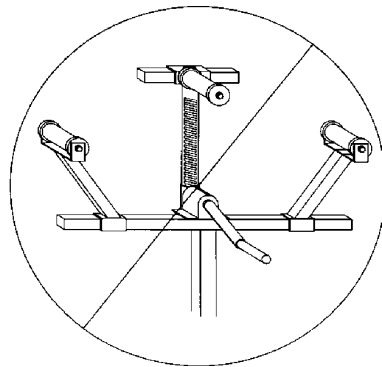

Fig.1 (Ejemplo de prensa de doble tiro)

Cuando trabaje sobre su arco utilice siempre una prensa doble como la de la figura 1.

No utilice nunca una prensa de tiro simple (Vea fig.2)

Fig.2 (Ejemplo de prensa de tiro simple)



Antes de utilizar una prensa para arco, afloje, a partir de la posición de máxima potencia, de 5 a 7 vueltas los dos tornillos con que se regula ésta.

Cuando utilice una prensa para arcos de poleas, no haga que realice la presión sobre el cuerpo del arco. Sitúe siempre los rodillos o las correas sobre la base de las palas (donde las palas salen del cuerpo) (Ver fig.3)

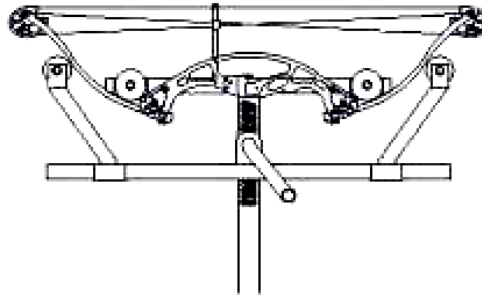

AJUSTE DE UN ARCO DE POLEAS

Hay dos tipos básicos de reposaflechas para arco de poleas "Para tiro a través de" y "Para tiro alrededor de" (Ver fig. 4). Los del primer tipo están diseñados para tirar con disparador con cuyo uso la flecha flexiona verticalmente.

Los segundos, "alrededor de" están diseñados para tirar con los dedos debido a que de este modo la flecha flexiona horizontalmente. Hoyt le aconseja que contacte con un vendedor calificado para realizar la selección adecuada.

Fig 4

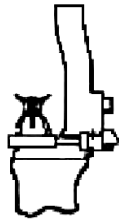

Tiro a través de

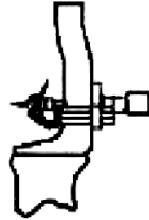

Tiro alrededor de

COLOCACIÓN DE LOS NOCKS EN LA CUERDA

Los nock son la referencia para situar correctamente la flecha en la cuerda. Para colocar los nocks correctamente empiece por encajarlos en la cuerda y después, tomando como referencia el reposaflechas, colóquelos a su nivel. Un tirador con los dedos debe colocar el nock de abajo aproximadamente 3/8" por encima del punto de nivel. El tirador con disparador debe colocarlo inicialmente aproximadamente 1/4" por encima del nivel (Ver fig.5). Cuando los tenga situados correctamente fíjelos utilizando unos alicates para nocks.

NO TIRE NUNCA sin nocks o con nocks que no hayan sido bien ajustados en la cuerda. Para asegurar una instalación correcta de los nocks, Hoyt recomienda que lo haga un vendedor autorizado.

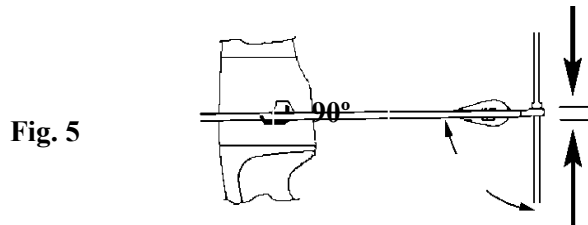

INSTALACIÓN DEL GUARDACABLES

Todos los arcos Hoyt USA de aluminio mecanizado están provistos de un alojamiento para el guardacables. Antes de colocar el guardacables, debe quitar las arandelas de goma que se colocan solo para el transporte.

Para instalar el guardacables deslícelo dentro de los dos orificios de montaje asegurándose de que el extremo queda al ras del agujero frontal. Después de colocado apriete los dos prisioneros de rosca 1/4-20x1/2" que se suministran. (Ver fig. 6).

Tornillos

Al ras del cuerpo

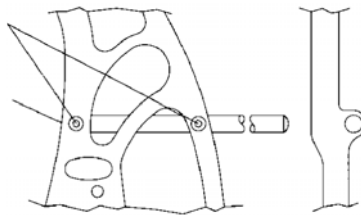

Fig. 6

Los cuerpos Hoyt de aluminio-magnesio van provistos de un guardacables del tipo de montaje alto, atornillados directamente en el costado del cuerpo con dos tornillos de rosca 10-24. (Ver fig.7). Antes de montar la barra de la corredera guardacables, debe quitar las gomas usadas solo para fines de transporte.

Todos los arcos Hoyt USA de aluminio mecanizado, se suministran con un guardacables de Carbono. No obstante, Usted puede adquirir uno regulable en distancia. **ATENCIÓN!** En algunos modelos de muy poca distancia entre ejes, estos guardacables pueden quedar demasiado separados haciendo que los cables se salgan de su alojamiento en las poleas. Esto puede causar un daño tanto personal como al arco. Para evitar que esto suceda, **NO SITÚE NUNCA EL GUARDACABLES EN LA POSICIÓN DE LAS TRES DE LAS AGUJAS DEL RELOJ.**

**Tornillos
10-24
SHCS**



INSTALACIÓN DE LA CORREDERA DEL GUARDACABLES

Para prevenir que los cables de su arco rocen el uno contra el otro, Hoyt utiliza una corredera de guardacables de un diseño especial que tiene los alojamientos de los cables fuera de línea.

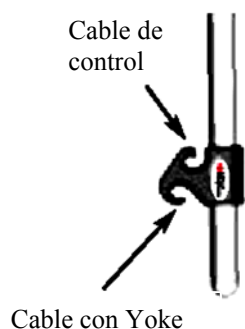

La instalación correcta de esta corredera es: Después de deslizarla sobre el guardacables, colocar el cable de control en el enganche corto, que debe ser el más adelantado, y el cable normal en el enganche largo, más atrasado (Ver fig.8).

PRECAUCIÓN:-No tensar el arco sin haber colocado correctamente el guardacables y su corredera.

REGULACIÓN DEL TILLER

Tiller es la diferencia entre las distancias de la pala superior a la cuerda y la pala inferior a la cuerda, medidas desde la base de las palas (donde las palas y el cuerpo se juntan) y perpendicular a la cuerda. (Ver fig.9)

La principal función del tiller es permitir que el arquero esté más cómodo cuando tensa, apunta y suelta. La mayoría de los arcos de poleas se ajustan mejor a estas condiciones cuando las dos distancias son iguales. El tiller se ajusta con los tornillos de regulación de la potencia de ambas palas. (Ver la sección de ajuste de la potencia página 15)
Ejemplo: Para más tiller en la pala de abajo, reducir la potencia en la pala superior o aumentarla en la pala inferior.

Hoyt recomienda que con sus arcos de poleas se regule el tiller a cero (la misma distancia arriba que abajo).

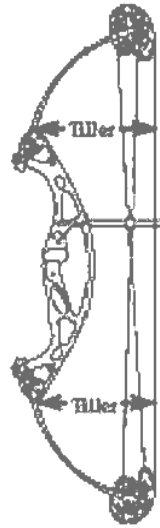

GRADO DE TIRO CENTRAL

El tiro central consiste en alinear la flecha respecto al recorrido de la cuerda. Esto se logra desplazando el reposaflechas a la izquierda o a la derecha.

Los tiradores con disparador deben de alinear la flecha con el recorrido de la flecha. (Ver fig.10) Los tiradores con los dedos, deben situar la flecha de forma que su punta quede un poco fuera de la línea que marca el recorrido de la cuerda (Ver fig.10)

El grado de tiro central es crítico respecto a la precisión de tiro del arco. Lo que se deja indicado es una regulación inicial, Hoyt recomienda que un ajuste más perfecto se busque con la ayuda de un vendedor especializado.

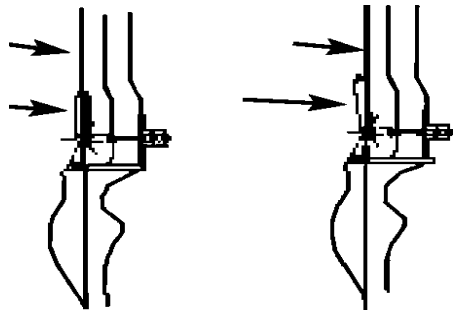

Fig.10 **Posición para
disparador**

**Posición para
dedos**

ESPACIO PARA EL PASO DE LAS PLUMAS

El espacio de paso para las plumas es necesario para que el posible contacto de éstas con el reposaflechas no sea motivo de que la flecha se desvíe. Es necesario que logre un espacio de paso para las plumas para que la flecha vuele correctamente. (Ver fig.11)

Fig. 11 **Incorrecto**

Correcto

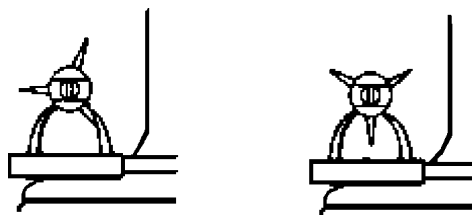

AJUSTE DE UN ARCO DE POLEAS

Los ajustes de potencia se hacen fácilmente girando los tornillos de regulación, en el sentido de las agujas del reloj para aumentarla y en sentido contrario para reducirla.

Nota: Gire ambos tornillos el mismo número de vueltas. Algunos modelos Hoyt tienen un sistema de Doble de Fijación de los Cajetines. En estos modelos, antes de modificar la potencia, se deben aflojar estos tornillos que fijan los cajetines. (Ver fig.12) Después de ajustada la potencia, volver a apretarlos.



Fig.12

REGULACIÓN DE LA APERTURA

Algunas de las poleas, que Hoyt USA ofrece, tienen el sistema de ajuste de apertura de Módulo Movable. El módulo se cambia de posición para modificar la apertura y generalmente no es necesario el uso de una prensa.

REGULACIÓN DE LA APERTURA CON DOBLE POLEA

Para ajustar la apertura en las poleas Hoyt Cam & 1/2 provistas de módulos móviles, utilice una llave tipo allen standard para aflojar el tornillo de inmovilizado del módulo (Ver fig.13). Después, con la misma llave, retire el tornillo que determina la posición de apertura. (Ver fig.13)

REGULACIÓN DE LA APERTURA EN LAS POLEAS CAM & 1/2

POLEA SUPERIOR

Para regular la apertura en las nuevas poleas Hoyt Cam & 1/2 con módulo movable, utilice una llave tipo Allen estándar para aflojar los tornillos de inmovilización y retirar los de determinación de apertura (Ver fig.13). Girando el módulo hacia (+) aumentará la apertura y girándolo hacia (-) la reducirá. Cada posición marcada con una letra corresponde aproximadamente a una variación de 1/2" con relación a la inmediata anterior o posterior.

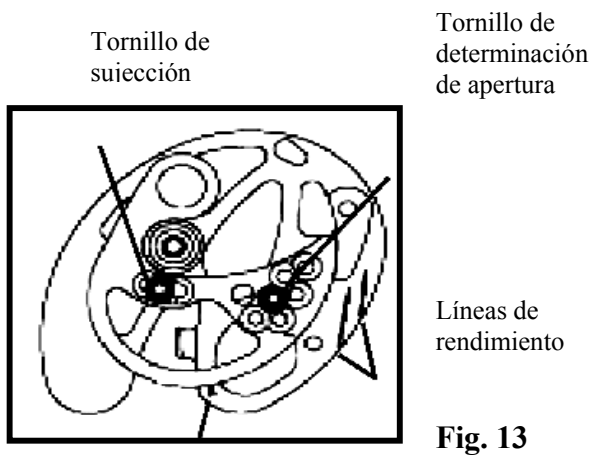

Quando tenga el módulo colocado en la posición deseada, primero coloque y apriete el tornillo de determinación de apertura y después apriete el de inmovilización.

Indicador de posición del módulo

AJUSTE DE UN ARCO DE POLEAS POLEA INFERIOR

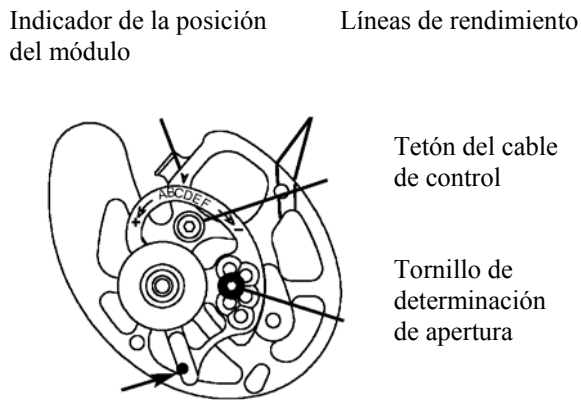

Retire el tornillo de determinación de apertura, gire el módulo hasta la posición que corresponda a la misma letra en que está el otro módulo y vuelva a colocar y a apretar el tornillo. (Ver figura 14)

Nota: Debe situar ambos módulos en la misma posición en las dos poleas porque sino el arco no estará bien a punto.

Amortiguación de reserva Apertura

Fig. 14

PREAUCIÓN: no quite nunca el tornillo inoxidable del tetón de fijación del cable De control, a menos que el arco haya sido destensado en una prensa.

OPTIMIZADO DEL RENDIMIENTO DE LAS POLEAS CAM & 1/2

Para comprobar si sus poleas Cam & 1/2 están en su posición de mejor rendimiento, vea si las marcas que tienen para este fin, están en la posición adecuada. Mirando la polea superior desde el lado del módulo, el cable de control debe estar entre los dos agujeros que tiene la polea (Ver fig.13). Mirando la polea inferior desde el lado del módulo, el cable normal debe estar entre los dos agujeros que tiene la polea (Ver fig.14). No es necesario que los cables estén exactamente entre los Agujeros. El ajuste de la apertura no afectará al rendimiento de los agujeros. Su arco sale de fábrica en la posición óptima. Si uno de los cables se posiciona fuera de los agujeros, recomendamos que lleve su arco a un vendedor Hoyt autorizado, para que se lo regule.

OPTIMIZADO DEL RENDIMIENTO DE LAS POLEAS SPIRAL CAM & 1/2

Para asegurar el máximo rendimiento de su arco equipado con poleas Hoyt Spiral Cam & 1/2 debe revisar la posición de las palas respecto a los agujeros de rendimiento. En ambas poleas las palas deben estar situadas entre las marcas (Ver fig.15). No es necesario que estén totalmente centradas entre ellas.

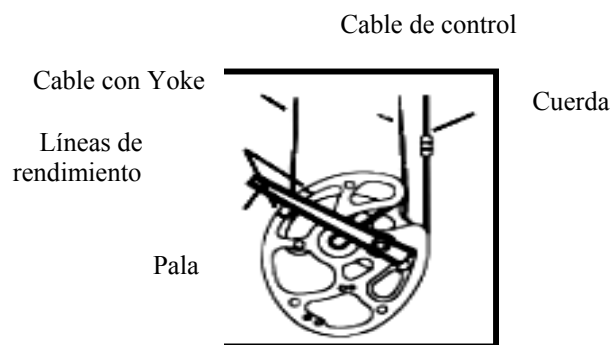

VISTA DE LA CUERDA

Fig. 15

Su arco sale de fábrica en la posición óptima. Recomendamos que si una o ambas poleas, se sitúan fuera de las marcas lleve su arco a un vendedor Hoyt para que lo ajuste.

Tope de apertura en la posición de let-off más alto

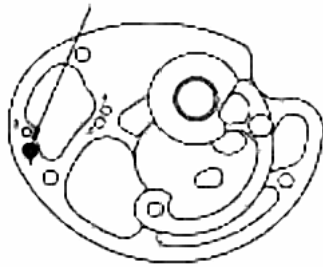

El let-off de sus poleas Spiral Cam & 1/2 se puede ajustar con solo una llave tipo Allen estándar. Los valores AMO de las Spiral Cam & 1/1 van de 55% a 65%. Podrá ver que en la pala inferior hay cuatro agujeros numerados de 1 a 4 (Ver fig.16). Para obtener el 55% el tope debe estar en el agujero 4. Cambie el tope al agujero deseado. De fábrica los arcos Hoyt salen con el 65% de let off (agujero nº1).

Nota: Cambiando el tope de agujero, se modificará la apertura aproximadamente 1/8" por cada uno, alargándola cuando se aumenta el let-off y disminuyéndola cuando se acorta

PUESTA A PUNTO DEL PAPEL

Para poner a punto su arco por el procedimiento del papel, necesita una flecha, una hoja de papel, un marco de un cuadro de aproximadamente 24"x 24" y un parapeto. Adhiera el papel al marco y colóquelo a la altura del hombro y a un par de metros del parapeto, después sitúese Ud. a metro y medio del papel y tire la flecha a través del centro del mismo, procurando que se desplace paralela al suelo. Observe como rompe el papel.



Esta rotura indica buen vuelo de la flecha. Las plumas y la punta han pasado por el mismo agujero.



Esta rotura indica que el punto de anclaje del culatín en la cuerda está bajo respecto al reposaflechas. Elévelo y repita la prueba hasta que la rotura se normalice.



Esta rotura indica que el culatín está alto, en la cuerda, respecto al reposaflechas. Desplácelo hacia abajo 1/16" cada vez hasta que la rasgadura desaparezca. Si el culatín llega a estar por debajo de donde cae la perpendicular a la cuerda que pasa por el reposaflechas, y no desaparece la rasgadura, sitúelo a 90 grados o un poco por encima y reduzca la presión del muelle del reposaflechas hasta que la rotura se normalice.

Esta rotura, cuando se trata de arqueros diestros, indica la reacción correspondiente a una flecha rígida. Para arqueros zurdos sería lo contrario. También puede indicar que el reposaflechas está muy a la derecha o que una pluma roza contra él.



Esta rotura indica para arqueros diestros que tiran con los dedos, una flecha muy flexible o problemas de clearance. Los zurdos deben entender lo contrario. Para arqueros diestros tirando con disparador, la rotura hacia la izquierda suele indicar que el reposaflechas está demasiado a la izquierda, la flecha es demasiado flexible o que hay problemas de clearance.

PUESTA A PUNTO CON PUNTAS DE CAZA

Muchos arqueros notan que cuando ponen puntas de caza en sus flechas, tienen que hacer algunas correcciones en la puesta a punto de su arco, incluso cuando son del mismo peso que las de entrenamiento. Las puntas de caza originan un cambio aerodinámico muy importante en la flecha. Por esta razón puede ser necesario introducir cambios en la posición de la flecha en la cuerda, en la potencia del arco o la posición del reposaflechas, antes de lograr una buena calidad de vuelo.

Hoyt recomienda que esté en contacto con su vendedor autorizado cuando trate de poner a punto su arco y de este modo asegure los mejores resultados posibles.

GARANTÍA DE LOS ARCOS HOYT

Los arcos de poleas Hoyt están garantizados contra defectos de fabricación o materiales de los cuerpos, palas, cajetines y poleas, al primer propietario, de por vida.

Hoyt USA se reserva el derecho a hacer sustituciones al aplicar la garantía. La garantía está supeditada a la disponibilidad de las partes a reponer.

ACCESORIOS

Todos los visores Hoyt (excluidos los índices) y los carcajs (excluidos el foam y las grapas de sujeción de las flechas) tienen una garantía, al primer comprador, del 100% durante la vida del producto. Hoyt realizará los trabajos de garantía.

Para optar a la garantía Ud. debe tener:

1. Un Tiquet o Factura Original de compra con su fecha
2. La compra debe haber sido hecha a un vendedor autorizado Hoyt (sin excepciones)
3. Todos los arcos de poleas tienen que tener su número

Hoyt USA según su criterio, puede anular todos los tipos de garantía anunciados, incluso los ilimitados, ante la evidencia de mal uso, modificación del diseño original o la incorporación de accesorios que puedan originar una fatiga excesiva.

Hoyt USA se reserva el derecho de hacer sustituciones en la cobertura de la garantía. La garantía está sujeta a las partes disponibles.

MODO DE OBTENER EL SERVICIO DE GARANTÍA

Para obtener el servicio de garantía, Ud. debe enviar su arco al vendedor autorizado donde lo compró.

El vendedor determinará si es necesaria la intervención de la fábrica o si él mismo puede efectuar la reparación.

Si hay que enviar el arco a la fábrica, su dueño es responsable de los gastos de envío. Hoyt USA, por su parte, pagará los gastos de devolución una vez reparado el arco.

Antes de enviar el arco a la fábrica, se debe obtener un número de **Autorización de Devolución**, gestión de la que se encargará el vendedor autorizado. Los arcos enviados a fábrica sin este número serán devueltos.

No incluya ningún accesorio a menos que sea solicitado por Hoyt USA

Escriba el número de Autorización de Devolución en la parte externa de la caja de envío y envíe los arcos Hoyt USA que necesiten servicio en fábrica a:

Hoyt USA
543 N. Neil Armstrong Road
SALT LAKE CITY, Utah 84116
USA

No existe ningún otro tipo de garantía expresa o implícita aparte de la escrita aquí. Ningún agente, empleado o representante de Hoyt USA o de sus agentes, tiene autoridad para implicar a Hoyt en un acuerdo diferente a lo expresado aquí. El comprador acepta que el único remedio para resolver una garantía Hoyt USA será la reparación o la sustitución de la pieza defectuosa. Hoyt USA no podrá ser hecho responsable de daños personales ni de bienes, distintos de lo que se refiera al propio arco. Hoyt se reserva el derecho de sustituir las piezas defectuosas, de acuerdo con las disponibilidades, por piezas compatibles.

